

Úpravná jednotka; se sekundárním odvzdušněním a automatickým vypouštěním kondenzátu

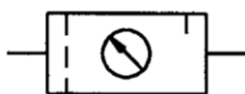

EC 010 - D

velikost

- 2
- 3
- 4

závit

- 02 ... 1/4"
- 03 ... 3/8"
- 04 ... 1/2"

Technické parametry

Přední tlak	max 15 bar
Rozsah tlaku	0,5 až 8,5 bar
Teplota okolí	-5 až +60 °C
Typ	se sekundárním odvzdušněním
Vložka filtru	25 µm

model	průtok [NI/min]	připojení	připojení manometru
EC 2010-02 D	500	G 1/4"	G 1/8"
EC 3010-03 D	1 700	G 3/8"	G 1/8"
EC 4010-04 D	3 000	G 1/2"	G 1/4"

Rozměry

EC 2010

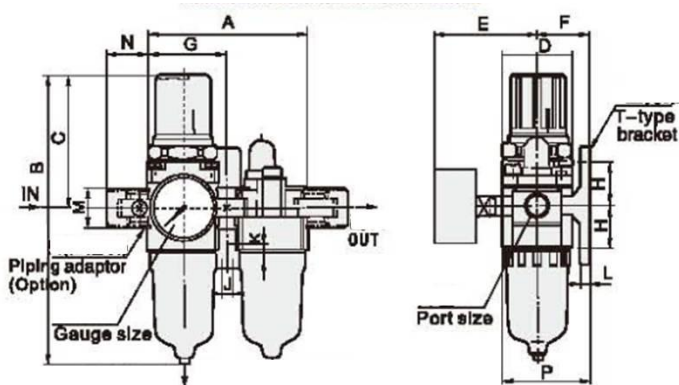

EC 3010 – EC 4010

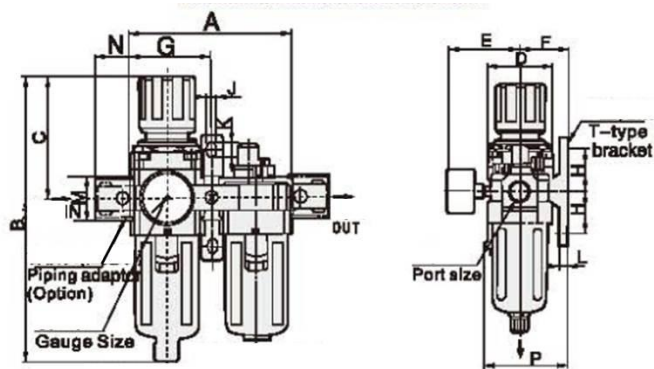

model	připojení	A	B	C	D	E	F	G	H	J	K	L	M	N	P
EC 2010-02 D	G 1/4"	90	164,5	78	40	56,8	30	45	24	5,5	8,5	5	22	23	50
EC 3010-03 D	G 3/8"	117	211	92,5	53	60,8	41	58,5	35	7	11	7	34,2	26	70,5
EC 4010-04 D	G 1/2"	154	262	112	70	65,5	50	77	40	9	13	7	42,2	33	88

