



KT-K-1



KT-K-2



KT-K-3

Technické parametry

Základní trysky pro standartní aplikace. KT-K-3 je tryska se středovým otvorem a postranními otvory, které vytvoří ochranný štít proti odskakujícím třískám.

Médium	tlakový vzduch
Pracovní tlak	max 8 bar
Pneumatické připojení	G1/4 " / M12 x 1,25
Materiál	slitina hliníku / ocel pozinkovaná
Světlost	1,5 mm

Označení trysky	KT-K-1	KT-K-2	KT-K-3
Spotřeba vzduchu při 4 bar [ln/min]	170	180	245

Rozměry

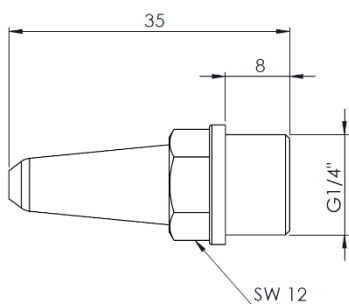

KT-K-1

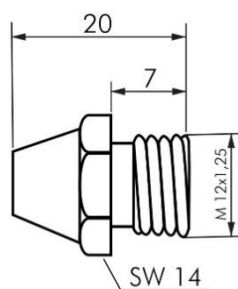

KT-K-2

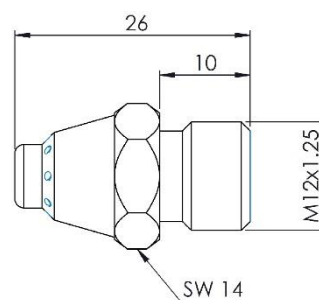

KT-K-3

